

iMilani
innovative
italian
ideas



A brand of:
i'M



Nous considérons la qualité, l'innovation et la durabilité
comme des valeurs indispensables de l'entreprise, la source
d'inspiration du comportement et la véritable essence de
toute vision moderne.



GALIA DAY 2023 - 13.06.2023

50 ANS

D'EXPERIENCE DANS L'INJECTION DE BACS PLASTIQUE

MATIERES PREMIERES

LE POLYPROPYLENE SOUS SES MEILLEURES FORMES

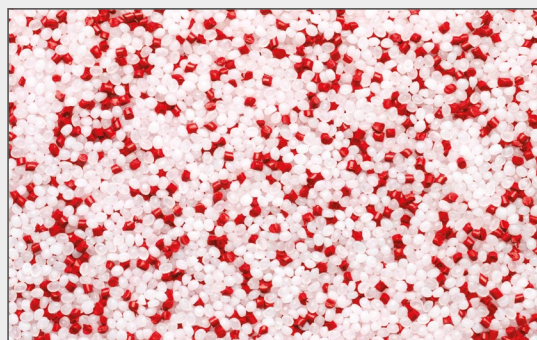

*La production est
totalement Italienne et
effectuée en interne.*

**PARCE QUE LA TERRE
EST NOTRE CAPITAL LE PLUS IMPORTANT**

La société iMilani traite **plus de 1200 tonnes** par an de plastique issu du recyclage post consommation : une petite contribution pour adhérer au projet de "Mer sans Plastique".



PERSONNALISATION

COULEURS - MARQUAGE

NOS COULEURS



2X	05	1C	HE	24
2N	1G	03	JV	3Z
04	XB	3P	27	IG
QD	JW	14	2F	02
1B	XL	08	01	07

MARQUAGE PERSONNALISÉ

- En relief avec insert en acier dans le moule
- A chaud dans les couleurs disponibles



BLANC

NOIR

ROUGE

VERT

BLEU

JAUNE



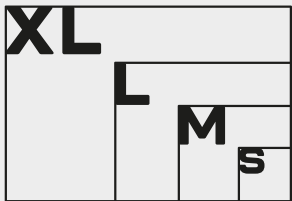
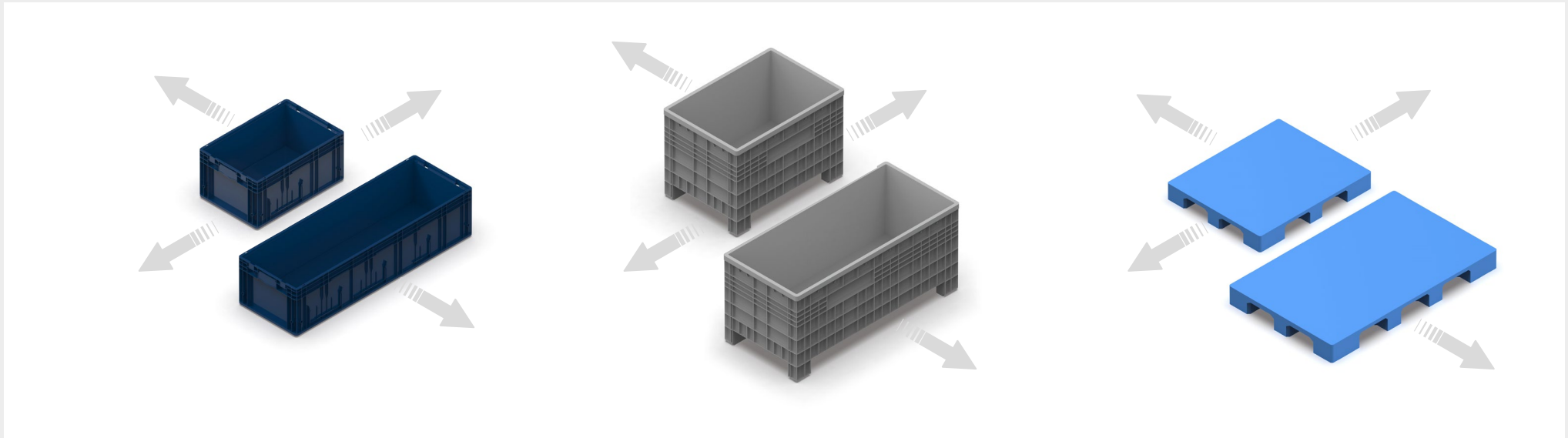

Grâce à une nouvelle division, nous pouvons fabriquer des bacs, des conteneurs et des palettes sur mesure à partir de produits nouveaux ou existants, présents dans votre entrepôt: un produit Taylor-made sous le signe de l'éco-durabilité!

Les avantages

- Fabrication sur mesure, s'adaptant aux exigences spécifiques du contenu;
- Tolérance dimensionnelle minimale garantie entre les différentes pièces de la série;
- Pas de quantité minimale de production;
- Prototypage pour une première évaluation dimensionnelle;
- Approche éco-durable : le principe de réutilisation!

SERVICE

1500 PRODUITS EN STOCK

EXPÉDITIONS EN 72 heures



QUALITÉ ITALIENNE

MADE IN IMILANI

MATIÈRE PREMIÈRE CONTRÔLÉE



NOS DIVISIONS

iMiCUBE
technology. dynamism. people.



AUTOMOTIVE
C-PARTS
STEEL

LOGISTIC
SPACE SAVER

iMiLOG
innovation & integration



BACS POUR
ENTREPÔTS AUTOMATISÉS

GALIA

- GALIA - Groupement pour l'amélioration des liaisons dans l'industrie automobile
- Logistique des marchandises
- Résistance aux l'huiles
- Manutention automatisée
- Fond plein



RL-KLT / R-KLT

- VDA - German Association of the Automotive Industry
- Logistique des marchandises
- Résistance aux l'huiles
- Manutention automatisée
- Fond renforcé



ODETTE

- ODETTE - Organisation for Data Exchange by Tele Transmission in Europe
- Normes harmonisées
- Manutention automatisée
- Fond renforcé



NEXIT

COUVERCLE À
DEUX RABATS

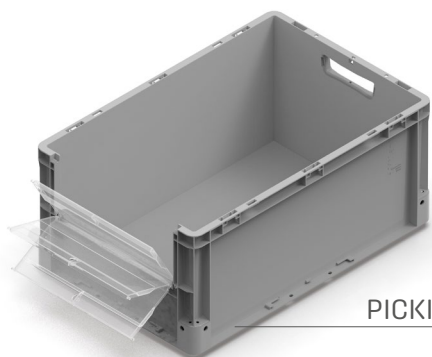
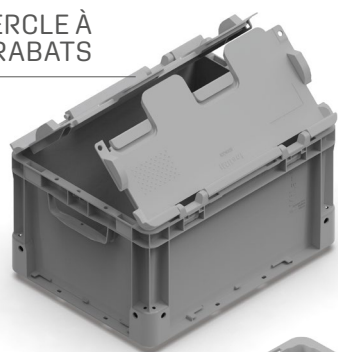

PICKING

200x150



PERFORÉE

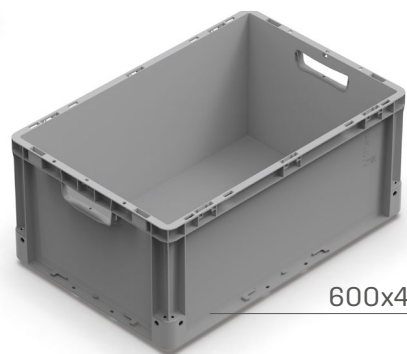

600x400

COULEURS DISPONIBLES:

GRIS

SÉRIE
200x150 mm

Hauteurs disponibles:
75 - 120 mm

SÉRIE
300 x 200 mm

Hauteurs disponibles:
75 - 120 - 170 - 220 mm

SÉRIE
400 x 300 mm

Hauteurs disponibles:
75 - 120 - 170 - 220 - 270 - 320 mm

SÉRIE
600 x 400 mm

Hauteurs disponibles:
75 - 120 - 170 - 220 - 270 - 320 - 420 mm

SÉRIE **NEWS**
800 x 600 mm

Hauteurs disponibles:
75 - 120 - 170 - 220 - 270 - 320 - 420 - 520 mm



CHARGE 20 KG

Avec un fond lisse

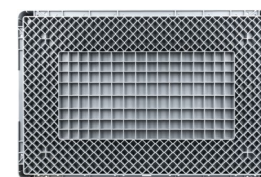

CHARGE 50 KG

Avec fond renforcé

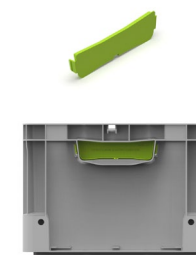

CARTER FERMETURE

POIGNÉE

SPACE SAVER

MINERVA

- Structure tronconique
- Empilables et superposables
- Disponible avec des parois fermées ou perforées

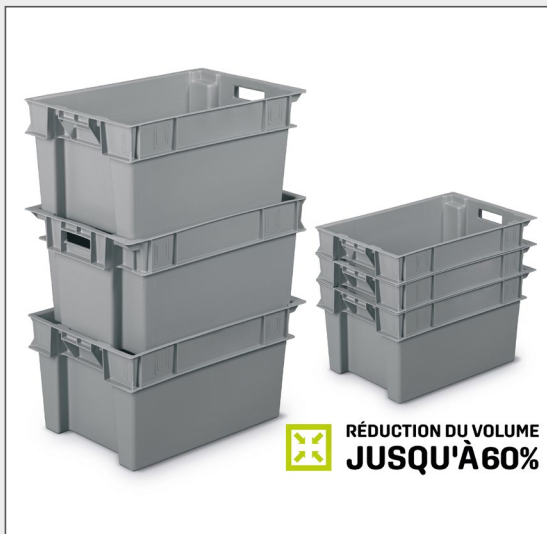

DELTA

- Structure tronconique
- Supports optionnels pour les superposer sans couvercle



KRONOS

- Pliables
- Légères et faciles à manipuler
- Poignées rabattables avec un carter de protection



C-PARTS

COMPAT

- Retrait aisé du contenu mis en évidence
- Type bac à bec
- Idéal pour le stockage et le picking
- Fond lisse ou nervuré



PRACTIBOX

- Bacs transparents rendant le contenu visible
- Disponible en différents modules par profondeur et hauteur
- Empilables et ouverture basculante



RK

- Bacs pour rayonnages
- Parois renforcées
- Disponible en 11 tailles différentes
- Séparateurs disponibles pour le cloisonnement interne



ZEUS

- Pour le conditionnement, la manipulation et le stockage de marchandises
- 5 couleurs de base, 3 types de fond
- Maniable et léger
- Équipé d'un renfort latéral



SQUARE

- Empilable
- Structure monobloc en acier de couleur grise
- RAL 7008 différentes configurations
- Pour les gammes de produits Zeus et Compat
- Haute résistance à pleine charge



PICK

- Utilisation commerciale et industrielle pour de petites pièces
- Cadre en acier
- Étagères réglables en hauteur
- Disponible avec ou sans porte et serrure avec clef



FRAME

- Disponible en 2 hauteurs : 1010 mm - 2010 mm
- Charge utile de 250 kg
- Entièrement modulable
- Pour Athena, Athena Light, Kronos,
- Odette, Compat et Zeus



STEEL

FOX

- Disponible en version simple ou double face
- 2 largeurs et profondeurs d'étagères différentes
- Fourni en série avec des roulettes
- Configurable avec les bacs Compat, Athena ou Practibox



QUICK

- Disponible en version simple ou double face
- 4 profondeurs d'étagères différentes
- Adapté pour le picking
- Configurable avec les bacs Compat et Athena



AUTRES PRODUITS DU CATALOGUE

MOTION

- Timon télescopique
- Empilable
- Système de connexion
- Roulettes pivotantes



PALLET

- Disponible en différentes séries
- Fabriqué en PEHD
- Charge utile élevée
- Couvrete personnalisable disponible



SAFELID

- La méthode la plus sûre pour sécuriser la cargaison pendant le transport
- 3 tailles différentes
- Sceaux de sécurité
- Poignée à cliquet pour la fixation du chargement



CONTAINER

- Moulé par injection en PEHD
- Matériau recyclable
- Empilable et facilement lavable
- Résistant aux rayons UV et infrarouges, aux températures élevées, aux acides et aux alcalins.



NOS DIVISIONS

iMiCUBE
technology. dynamism. people.



AUTOMOTIVE
C-PARTS
STEEL

LOGISTIC
SPACE SAVER

iMiLOG
innovation & integration



BACS POUR
ENTREPÔTS AUTOMATISÉS

BACS EN PLASTIQUE POUR LES ENTREPOTS AUTOMATISÉS

SPACE



Couvercle séparé

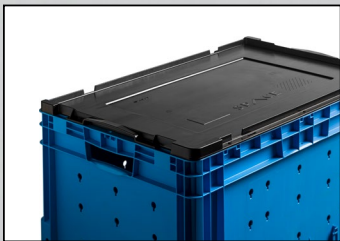

Couvercle à charnière

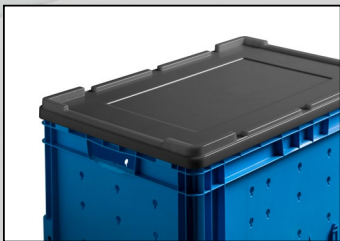

Couvercle complet

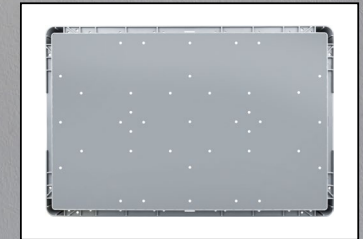

Fond plat
capacité de charge **20 kg**
courbure diagonale de 3 % maximum

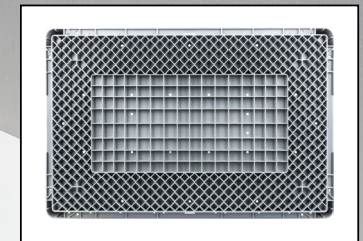

Fond renforcé
capacité de charge **50 kg**
avec une courbure inférieure à 5 mm

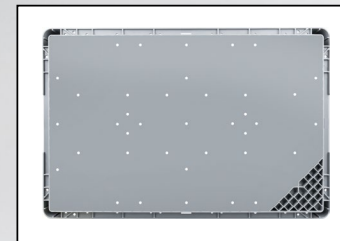

Fond Sandwich
capacité de charge **120 kg**
avec une courbure inférieure à 5 mm



Fond Sandwich
capacité de charge **200 kg**
avec une courbure inférieure à 5 mm

BACS EN PLASTIQUE POUR ENTREPÔT AUTOMATISÉ



Sur les bords supérieurs des petits côtés des bacs, il y a quatre cavités pour les points de préhension, automatiques ou manuels.

Même avec un couvercle séparé ou articulé, la manipulation est toujours garantie grâce aux fentes dentelées sur le périmètre du couvercle.

La manipulation des bacs est certifiée par des tests en laboratoire effectués par l'organisme de certification TÜV pour une charge de 120 kg.

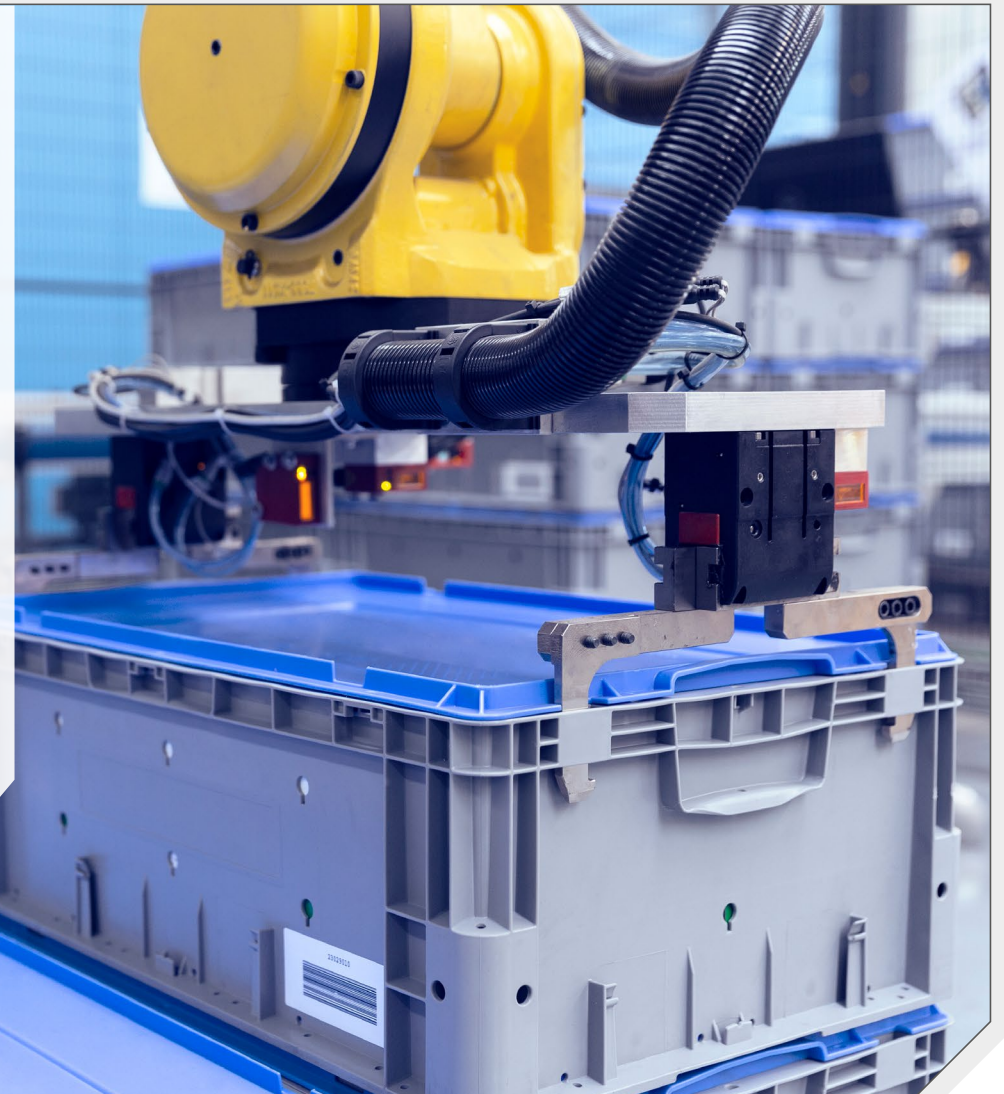



La personnalisation graphique de la bac est une valeur décisive :

- prouve la propriété
- facilite l'identification même pendant les processus processus logistiques externes.

L'interaction autonome avec les systèmes d'identification au sein du flux de matériaux est la base de la logistique intégrée 4.0.

L'utilisation de systèmes de codes-barres, QR et RFID permet de communiquer immédiatement le contenu de la boîte.

Le fichier Excel fourni par le WMS associe chaque code-barres au poids correspondant de la bac. Cela permet, lors des activités de activités de prélèvement et d'inventaire, d'effectuer un contrôle supplémentaire des marchandises prélevées ou présentes dans la bac.

Numéro du conteneur	Poids	Unité de mesure
0300000000180004146	3717	g
0300000000180004146	3720	g
0300000000180004146	3713	g
0300000000180004146	3735	g
0300000000180004146	3740	g

Fichier Excel avec le poids de la boîte et le code-barres.

IDENTIFICATION

IML



Logo jusqu'à 6 couleurs
IML In-Mould-Labeling



Logo jusqu'à 6 couleurs
IML In-Mould-Labeling
+ code-barres **RFDI** intégré



Le procédé IML consiste à imprimer une étiquette en polypropylène de différentes tailles. Le lettrage ou le logo souhaité est imprimé sur le support. En outre, il est possible d'insérer des codes-barres, des QRcodes et des codes RFID. Afin de garantir la durabilité du lettrage, un pelliculage de surface sur la face extérieure permet d'éviter que le lettrage ne soit soumis à l'abrasion.

ACCESSOIRES

DIVISEURS

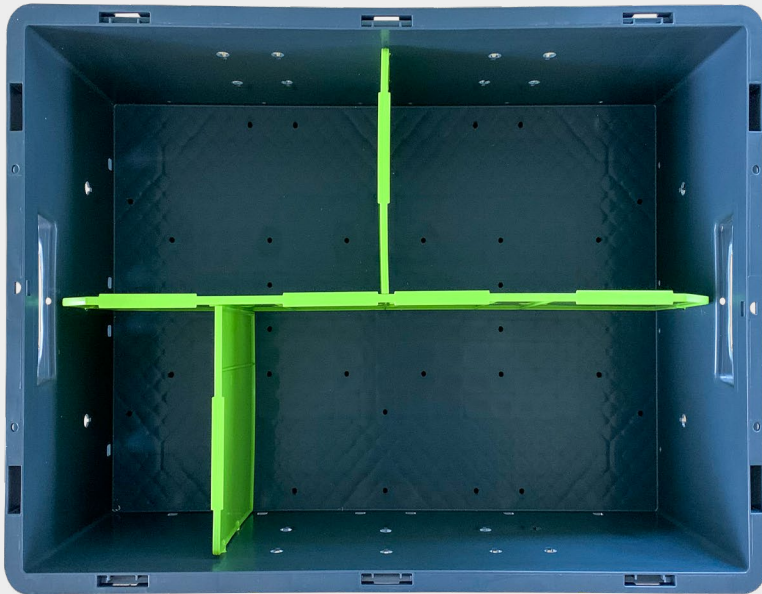

Compartimentage jusqu'à 16 cloisons,
même asymétriques



Bacs compartimentées



Jo-Box

L'AGV À FAIBLE COÛT
 POUR LA MANUTENTION DE PETITES
 CHARGES



NEWS

Jo-Box est un robot mobile autonome (AMR) destiné à soutenir le travail humain ; c'est un système compact et efficace qui se déplace selon des itinéraires programmés et effectue les missions requises.

N'importe qui peut activer **Jo-Box** et l'appeler pour effectuer une mission. Le logiciel de gestion de l'interface est extrêmement fonctionnel. A.P.I. disponible pour la gestion des missions par un logiciel de niveau supérieur.



464 mm



765 mm



432 mm

LE GROUPE

L'HOMME AU CENTRE DE L'ENSEMBLE DU SYSTEME

iMilani
innovative
italian
ideas

A brand of
i'M

i'M

 **anicrin**
transparency • safety • people

Dispositifs de diagnostic in vitro et matériel médical pour les domaines de la bactériologie, de la chimie, de la médecine, des secteurs hospitaliers et pharmaceutiques.

 **GAM**
GONZAGARREDI
MONTESSORI

Conception et production de mobilier pour les écoles, les bibliothèques et les centres culturels.
Matériel Montessori.

 **iMilani**
innovative
italian
ideas

Bacs en plastique pour la logistique et la manutention des marchandises.

www.imilani.com

gianluca.marzano@imilani.it

